

Données techniques fraiseuse à froid.



BM 500/15, BM 600/15



	BM 500/15	BM 600/15
Tambour de fraisage		
Largeur maxi de fraisage	500 mm	600 mm
Profondeur de fraisage	0 – 210 mm	0 – 210 mm
Ecartement des pics	15 mm	15 mm
Diamètre du tambour sur pics	700 mm	700 mm
Nombre de pics	58	64
Vitesse du tambour	variable, 124 min ⁻¹ , 139 min ⁻¹ , 154 min ⁻¹	variable, 124 min ⁻¹ , 139 min ⁻¹ , 154 min ⁻¹
Moteur		
Marque	Deutz	Deutz
Type	TCD 4.1	TCD 4.1
Norme sur les gaz d'échappement	3b / 4i	3b / 4i
Refroidissement	liquide	liquide
Nombre de Cylindres / cylindrée	4 / 4000 cm ³	4 / 4000 cm ³
Puissance	105 kW / 143 CV	105 kW / 143 CV
Régime	2100 U/min	2100 U/min
Équipement électrique, Alternateur	24V / 80A	24V / 80A
Batterie	2 x 12V / 88Ah	2 x 12V / 88Ah
Caractéristiques d'avancement		
Rayon de braquage 3-roues	245 mm	245 mm
Rayon de braquage 4-roues	245 mm	245 mm
Vitesse de transport	0 – 6 km/h	0 – 6 km/h
Vitesse de travail	0 – 30 m/min variable	0 – 30 m/min variable
Roue		
Type	bandage plein	bandage plein
Dimension roue arrière (Ø x B)	560 mm x 254 mm	560 mm x 254 mm
Dimension avant 3-roues (Ø x B)	560 mm x 254 mm	560 mm x 254 mm
Dimension avant 4-roues (Ø x B)	560 mm x 203 mm	560 mm x 203 mm
Capacités		
GO	230 l	230 l
Eau	600 l	600 l
Huile Hydraulique	100 l	100 l
Tapis de chargement		
Largeur de convoyeur	400 mm	400 mm
Capacité théorique	85 m ³ /h	85 m ³ /h
Hauteur maxi de déchargement	3.850 mm	3.850 mm
Poids		
Poids maxi opérationnel (incl. Options)	8.500 kg	8.600 kg
Poids opérationnel, CECE	7.700 kg	7.800 kg
Poids de base (3-roues, tapis 500, w/o convoyeur)	6.800 kg	6.900 kg
Poids supplémentaire des options		
Version 4-Roues	210 kg	210 kg
Toiture télescopique	164 kg	164 kg
Porte multi-largeur	50 kg	50 kg
Convoyeur long	520 kg	520 kg
Convoyeur court	120 kg	120 kg
Dimensions de Transport		
Machine, L x B x H (roue rentrée, w/o Toiture)	3.735 x 1.330 x 2.500 mm	3.735 x 1.430 x 2.500 mm
Machine, L x B x H (avec toiture)	3.735 x 1.635 x 2.750 mm	3.735 x 1.735 x 2.750 mm
Convoyeur, long, L x B x H	6.247 x 824 x 1.010 mm	6.247 x 824 x 1.010 mm
Convoyeur, long, L x B x H	1.200 x 824 x 1.010 mm	1.200 x 824 x 1.010 mm
Distance entre rampes de chargement (3-roues)	700 mm	700 mm

Sous réserve de modifications techniques. Les machines peuvent être illustrées avec des options.

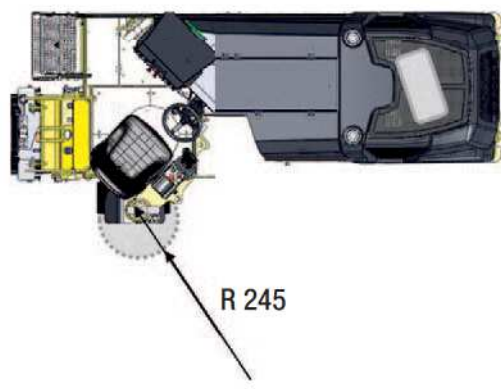
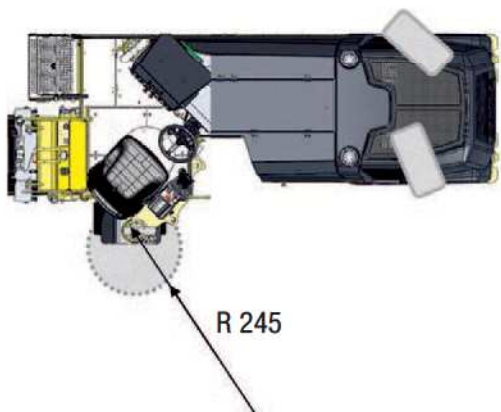
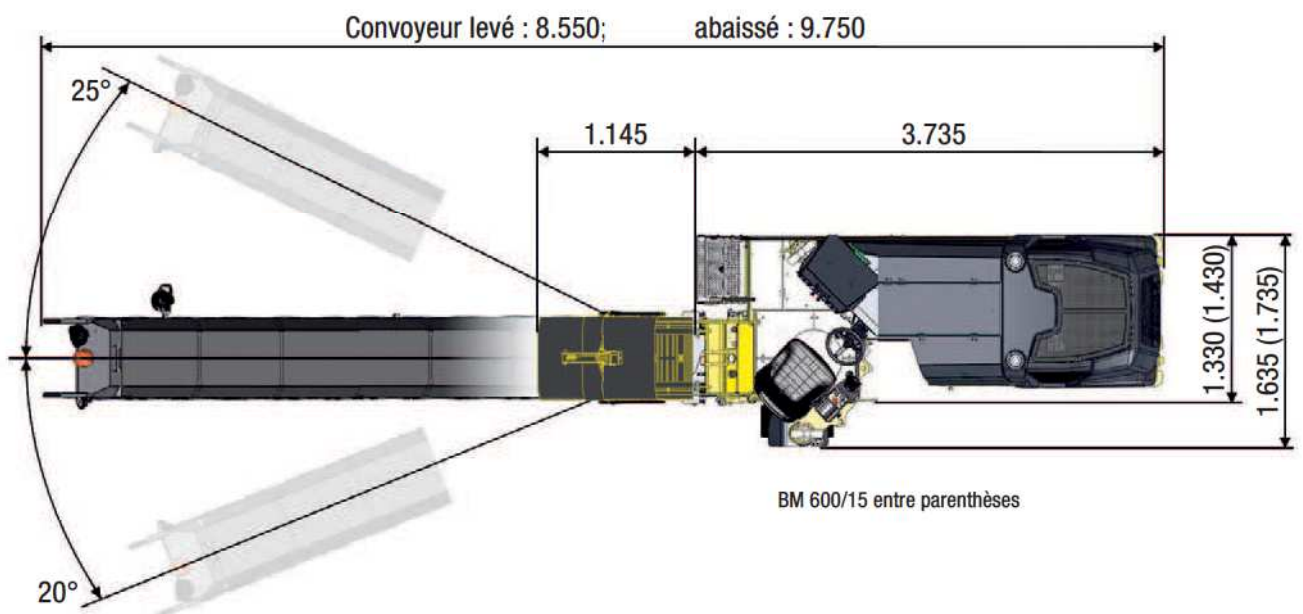
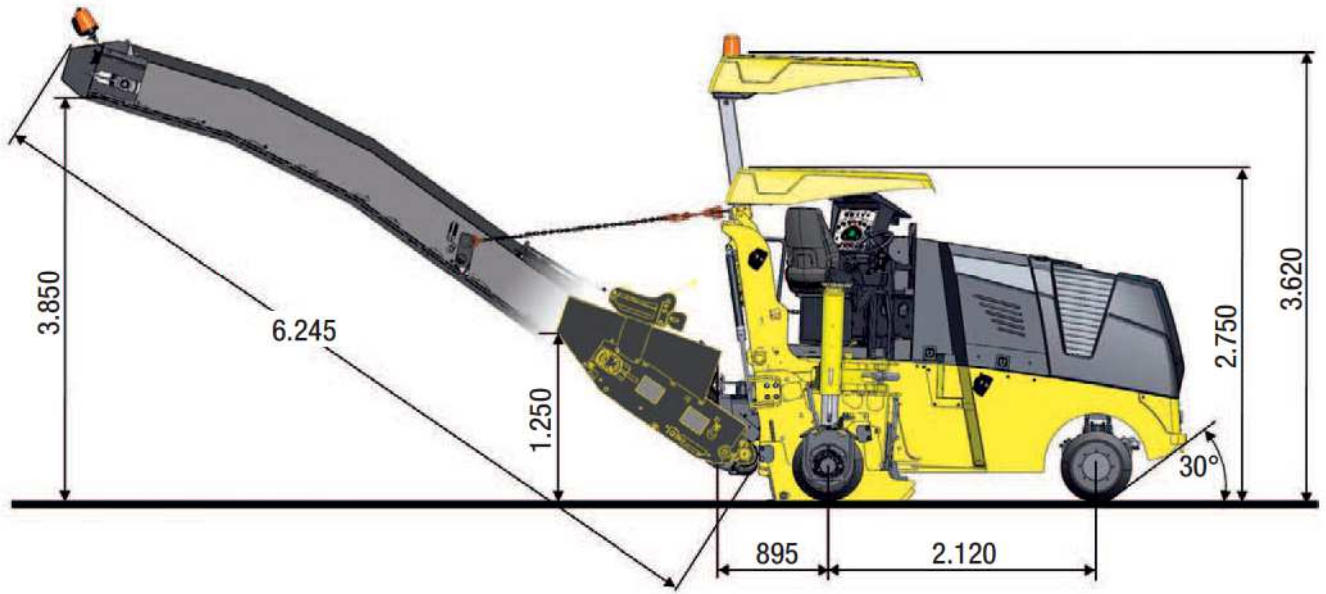

Standard**Technologie de fraisage:**

- ◆ Tambour LA15
- ◆ 3 vitesses de tambour, 124 1/min, 139 1/min, 154 1/min
- ◆ Arrosage ajustable prop., 0 – 6 l/min
- ◆ Dispositif automatique d'économie d'eau
- ◆ Tableau d'affichage de la profondeur de fraisage
- ◆ Ajustement proportionnel de la profondeur
- ◆ 2 vitesses proportionnelles pour le fraisage
- ◆ Portes latérales hydraulique
- ◆ Anti plaque à réglage hydraulique
- ◆ Pression hydraulique du reprofileur réglable
- ◆ Ouverture rapide du côté pour l'échange de tambour
- ◆ Régulation de la translation en fonction du fraisage
- ◆ Répartition automatique de la puissance de traction

Système d'avancement:

- ◆ 3-roues motrices
- ◆ Roue arrière droite escamotable depuis le poste de l'opérateur
- ◆ Vitesse d'avancement variable
- ◆ Vitesse d'avancement au travail variable
- ◆ Entraînement mécanique du tambour

Poste d'opérateur:

- ◆ Plateforme opérateur isolée aux vibrations
- ◆ Poste opérateur ergonomique
- ◆ Siège chauffant
- ◆ Siège opérateur ajustable grand confort
- ◆ Maniement aisé de la roue arrière droite
- ◆ Accoudoir ajustable avec commandes intégrées
- ◆ Commandes intuitives, excellente disposition
- ◆ Compartiment de rangement accessible
- ◆ Regroupement des points de service et de maintenance à main droite

Sécurité & protection environnementale:

- ◆ Isolation pour insonorisation maximum
- ◆ Moteur à refroidissement liquide répondant aux dernières normes en vigueur
- ◆ 2 phares de route
- ◆ 3 phares de travail
- ◆ Gyrophare
- ◆ Rétroviseurs ajustables et escamotables
- ◆ Conformité CE avec 2 arrêts coup de poing
- ◆ Alarme de recul
- ◆ Protection anti-vandalisme

Options**Base machine:**

- ◆ Version 4 roues motrices
- ◆ Toiture rigide repliable
- ◆ Reprofileur ajustable aux différentes largeurs
- ◆ Prise pour marteau hydraulique
- ◆ Eclairage de routes
- ◆ Eclairage de travail, fixation sur embase
- ◆ Eclairage de travail, fixation magnétique
- ◆ Peinture spéciale
- ◆ Huile hydraulique Bio

Tambour de fraisage à changement rapide:

- ◆ Tambour de 600 mm LA15
- ◆ POWER DRUM 600 LA20
- ◆ Tambour à fraisage fin 600 mm LA6
- ◆ Tambour de 500 mm LA15
- ◆ Tambour haut rendement POWER DRUM 500 mm LA20
- ◆ Tambour à fraisage fin 500 mm LA6
- ◆ Tambour de 400 mm LA14
- ◆ Tambour de 300 mm LA14

Tapis de chargement

- ◆ Convoyeur long
- ◆ Convoyeur, long, hyd. pliable
- ◆ Convoyeur court

Système de nivellement

- ◆ Nivellement de base, tableau display, capteur de hauteur, contrôleur, (un côté)
- ◆ Palpeur 1 côté, capteur de dévers additionnel
- ◆ Palpeur 2 côtés, correcteur de dévers

Autres

- ◆ Marteau hydraulique
- ◆ Remorque de transport
- ◆ Suivi de fonctionnement BOMAG TELEMATIC